

NTミーリングチャック / MCH

MILLING CHUCK

ストレートシャンクの刃具を保持するホルダです。

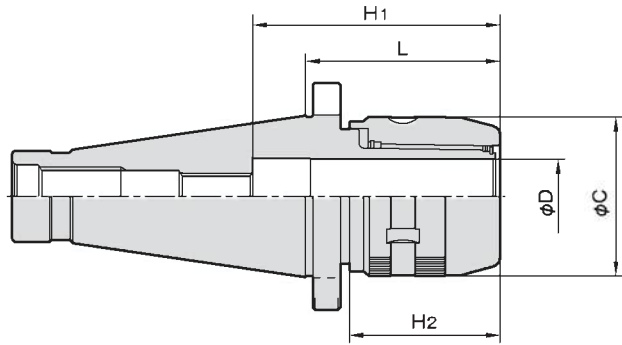

| CODE | 型 式 | D | L | C | H ₁ | H ₂ |
|-------|----------------------|----|----|----|----------------|----------------|
| 24406 | NT40U (M) - MCH32-80 | 32 | 80 | 69 | 75 | 65 |
| 24511 | NT50U (M) - MCH32-80 | 32 | 80 | 69 | 90 | 65 |
| 24516 | - MCH42-90 | 42 | 90 | 88 | 100 | 67.5 |

- ホルダに引掛スバナ (→P.5参照) は含まれておりませんので別途ご注文ください。
- ストレートコレットについては他社標準品が取り付け可能です。 ■ 注) 引きネジM (ミリ) サイズは受注生産品です。

NTモールステーパホルダ / MTA

MORSE TAPER HOLDER

タング式モールステーパシャンクの刃具を保持するホルダです。

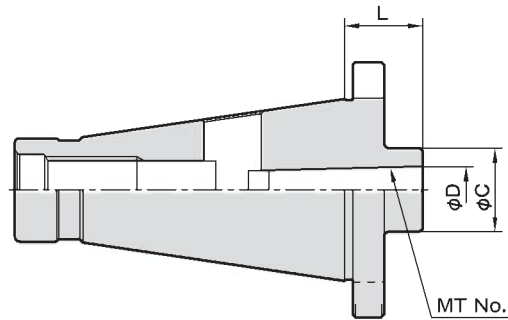

| CODE | 型 式 | MT No. | L | D | C |
|-------|--------------------------|--------|----------|--------|----|
| 23401 | NT40U (M) - MTA1-30 (40) | 1 | 30 (40) | 12.065 | 25 |
| 23402 | - MTA2-30 (40) | 2 | | 17.780 | 32 |
| 23403 | - MTA3-45 (55) | 3 | 45 (55) | 23.825 | 40 |
| 23404 | - MTA4-90 (100) | 4 | 90 (100) | 31.267 | 50 |
| 23501 | NT50U (M) - MTA1-30 | 1 | 30 | 12.065 | 25 |
| 23502 | - MTA2-30 | 2 | | 17.780 | 32 |
| 23503 | - MTA3-30 | 3 | | 23.825 | 40 |
| 23504 | - MTA4-45 | 4 | | 31.267 | 50 |
| 23505 | - MTA5-90 | 5 | 90 | 44.399 | 65 |

- 注) 引きネジM (ミリ) サイズは受注生産品です。