

小径用コレットチャックホルダ / CCH

COLLET CHUCK HOLDER FOR SMALL BORE TOOL

●世界の標準品、高精度コレットホルダ。 ●小径ドリル、リーマ、エンドミルに。 ●低価格。

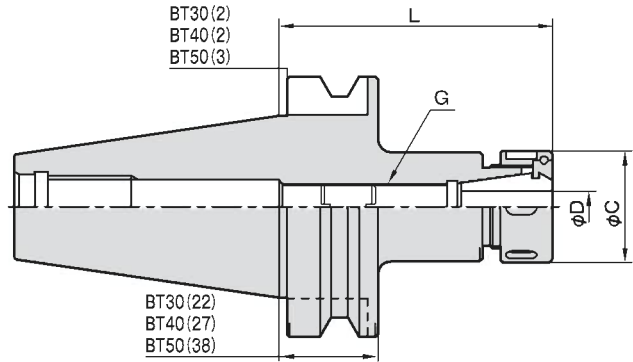

ER TYPE (全角16°) ※振れ精度 3μm以内 (本体口元)

CODE	型 式	コレット径D	L	C	G	適応コレット
08311	BT30-CCH10- 75	1~10	75	32	M11×1.0	SC10
08312	- 90		90			
08341 NEW	- CCH13- 60	1.5~13	60	36	M14×1.0	SC13
08342 NEW	- 90		90			
08321	- CCH16- 90	1.5~16	90	43	M18×1.5	SC16
08331	- CCH20- 90	3~20	90	51	M24×1.5	SC20
08411	BT40-CCH10- 75	1~10	75	32	M11×1.0	SC10
08412	- 90		90			
08413	- 120		120			
08414	- 165 ▲		165			
08415	- 195 ▲		195			
08441 NEW	- CCH13- 60	1.5~13	60	36	M14×1.0	SC13
08442 NEW	- 90		90			
08443 NEW	- 120		120			
08421	- CCH16- 90	1.5~16	90	43	M18×1.5	SC16
08422	- 105		105			
08423	- 120		120			
08424	- 135		135			
08425	- 165 ▲		165			
08426	- 195 ▲		195			
08431	- CCH20- 90	3~20	90	51	M24×1.5	SC20
08432	- 120		120			
08433	- 165 ▲		165			
08434	- 195 ▲		195			
08511	BT50-CCH10- 90 ▲	1~10	90	32	M11×1.0	SC10
08512	- 120		120			
08513	- 150 ▲		150			
08514	- 165		165			
08541 NEW	- CCH13- 90		1.5~13			
08542 NEW	- 120	120				
08543 NEW	- 165	165				
08521	- CCH16- 105	1.5~16	105	43	M18×1.5	SC16
08522	- 120		120			
08523	- 135		135			
08524	- 150		150			
08525	- 165		165			
08526	- 200 ▲		200			
08531	- CCH20- 90 ▲	3~20	90	51	M24×1.5	SC20
08532	- 120		120			
08533	- 165		165			
08534	- 200 ▲		200			

- ホルダに締付ナットを付属しております、調整ネジは付属しておりません。
- コレット (P.7参照) 及び引掛スパナ (P.7参照) は含まれておりませんので別途ご注文ください。
- ▲印: 受注生産品あるいは将来受注生産に移行、廃止などを予定 (在庫を確認願います) ■ DBT (二面拘束) 仕様もあります。(→P.28)
- 締付ナットは、アルプスツール社製のNA型を付属している場合がございます。

コレットチャック用アクセサリ

COLLET CHUCK ACCESSORY

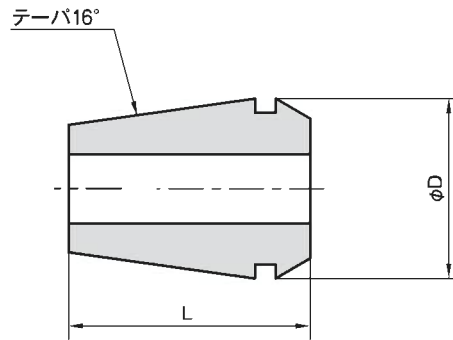

【コレット寸法】

型 式	D	L
SC10 (ER16)	17	27
SC13 (ER20)	21	31
SC16 (ER25)	26	35
SC20 (ER32)	33	40

- レゴ社ER、シャプリン社ESXと共通使用可能です。
- Dから (D-把握能力) までが把握可能範囲です。
- スプリングコレットは、アルプスツール社製です。

【コレット各種サイズ】

CCH10		CCH13		CCH16		CCH20		
型式	D	把握径	型式	D	把握径	型式	D	把握径
SC10-1		0.5-1.0						
-1.5		1.0-1.5	SC13-1.5		1.0-1.5			
-2		1.5-2.0	-2		1.5-2.0			
-2.5		2.0-2.5	-2.5		2.0-2.5			
-3		2.5-3.0	-3		2.5-3.0	SC20-3		2.0-3.0
-4		3.0-4.0	-4		3.0-4.0	-4		3.0-4.0
-5		4.0-5.0	-5		4.0-5.0	-5		4.0-5.0
-6		5.0-6.0	-6		5.0-6.0	-6		5.0-6.0
-7		6.0-7.0	-7		6.0-7.0	-7		6.0-7.0
-8		7.0-8.0	-8		7.0-8.0	-8		7.0-8.0
-9		8.0-9.0	-9		8.0-9.0	-9		8.0-9.0
-10		9.0-10.0	-10		9.0-10.0	-10		9.0-10.0
			-11		10.0-11.0	-11		10.0-11.0
			-12		11.0-12.0	-12		11.0-12.0
			-13		12.0-13.0	-13		12.0-13.0
						-14		13.0-14.0
						-15		14.0-15.0
						-16		15.0-16.0
								16.0-17.0
								17.0-18.0
								18.0-19.0
								19.0-20.0

- スプリングコレットは、アルプスツール社製です。

締付ナット

NUT

型 式	適応ホルダ
CCH-NT10	CCH10
CCH-NT13	CCH13
CCH-NT16	CCH16
CCH-NT20	CCH20



引掛スパナ

HOOK SPANNER

型 式	適応ホルダ	適応サイズ
CCH-SP10	CCH10	$\phi 30-32$
CCH-SP13	CCH13	$\phi 34-38$
CCH-SP16	CCH16	$\phi 40-42$
CCH-SP20	CCH20	$\phi 45-52$



- アルプスツール社製NA型の場合がございます。

アルプスツール
ボルト
BT
ST・NT・TST
DBT
MCH
MTA
CCH
JTA
FMA
FMB
FMC
SLA
DSL
SLB
SCA
BSA・BSB